

**Parengta projektui „Neformaliojo vaikų švietimo paslaugų plėtra  
“ (Nr. 09.2.2-ESFA-V-729-01-0001)**

**Edukacinė prorama „Lietuvos pamarys ir laivadirbystė“**

**Programa skirta:** 5–12 klasių mokiniams

**Vieta:** J. Gižo etnografinė sodyba, Žvejų g. 13, Dreverna

**Mokytojas:** Dovilė Vaičiulytė

**Edukacijos tikslas:** – supažindinti mokinius su Lietuvos žvejų kultūra ir laivadirbystės amato ypatybėmis.

**Edukacija susideda iš dviejų dalių:**

**Teorinė dalis.**

Edukacinio užsiėmimo metu mokiniai sužinos apie žvejybos Kuršių mariose ir Baltijos jūroje istoriją, susipažins su tradicijomis, žvejų gyvenimo būdu ir laivadirbyste. Pamatys, ką žvejai su savimi išsiveždavo į net kelis mėnesius trunkančią kelionę ir ką iš jos parsiveždavo.

Mokiniams pristatoma laivų statymo istorinė raida, demonstruojami pagrindiniai technologiniai procesai ir svarbiausi valties statymo etapai: kruopštus medžiagų pasirinkimas, medienos paruošimas, džiovinimas, valties formavimas ir kita, supažindinama, kokiomis priemonėmis vyko susisiekimas vandeniui, su tuometiniais laivų modeliais.

Kartu apžiūrima istorinė ekspozicija „J. Gižas. Laivadirbio skrynių atvėrus...“. Čia galima atrasti informacijos apie Pamario krašto istoriją ir kultūrą, žvejų gyvenimo būdą, darbus bei amatus, J. Gižo asmenybę bei laivadirbio amatą.

Interaktyviąją ekspoziciją „J. Gižas. Laivadirbio skrynių atvėrus...“ sudaro keturios pagrindinės dalys. Pirmoji dalis skirta Kuršių marių laivų statybai. Joje pristatomi laivadirbystės technologijos procesai bei amato ypatybės. Ekspozicijos lankytojams suteikiama galimybė apsilankyti improvizuotose dirbtuvėse bei atverti garsiojo laivadirbio įrankių skrynią, kurioje saugomi kasdieniai Jono Gižo darbo įrankiai. Pateiktas Kuršių marių planas su pažymėtomis laivų statyklų vietomis lankytojui suteikia galimybę daugiau sužinoti apie laivų statymo istorinę raidą, pagrindinius technologinius procesus ir svarbiausius valties statymo etapus: kruopštų medžiagų pasirinkimą, medienos paruošimą, džiovinimą, valties formavimą ir kita. Antroji ekspozicijos dalis skirta Plokščiadugnių Kuršių marių žvejų valtimis ir jų paskirčiai aptarti. Lankytojas kviečiamas iš arčiau apžiūrėti, kokius laivus statė garsusis pamario laivadirbis. Ekspozicijoje pateikiamos fotografijos ir laivų konstrukcijos puikiai iliustruoja Jono Gižo ilgo ir kruopštaus triūso rezultatus. Senatvėje Jonas Gižas atsidėjo smulkesniems darbams – burvalčių, reisinių, kurėnų modelių bei vėtrungių gamybai. Būtent laivų modeliai susilaukė aukštų įvertinimų įvairiose parodose. Jono Gižo gaminti modeliai išliko. Jie saugomi privačiuose ir įvairių šalių muziejų rinkiniuose. Burinių laivų modeliai: kurėnai, kiudelinės, bradinės, venterinės burvaltės su žvejybos priemonėmis – bene vertingiausi antrosios ekspozicijos dalies eksponatai. Apie gyventojų susisiekimą vandeniui kviečiame sužinoti trečiojoje ekspozicijos dalyje - Susisiekimas Kuršių mariomis, upėmis ir vandens kanalais. Juk tuomet, atokiai įsikūrę žvejai valtimis transportuodavo šieną, gyvulius. Burvaltės tarnaudavo ir kaip susisiekimo priemonė, dreverniškiai jomis pasiekdavo bažnyčią. Pateiktose schemose, fotografijose lankytojui siūloma sužinoti, kaip, kokiomis priemonėmis vyko susisiekimas vandeniui.

Pasistačius valtį, pasigavus žuvį ir vandens keliais grįžus namo kviečiame į paskutinę istorinės ekspozicijos dalį – virtuvę, kurioje sukdavosi krante likusi moteris. Jautriai atkurtoje moters pasaulio kertelėje lankytojas kviečiamas apžiūrėti kasdienes rakandus, baldus bei interjerą, supusį pamario krašto gyventoją. Kviečiame įsivaizduoti, kaip per dieną ruošdavosi moteriškė žvelytė (žvejo žmona), laukdama vyro, grįžtančio iš dirbtuvių ar alinančios žvejybos.

**Praktinė dalis.**

Praktinėje dalyje mokinių laukia improvizuotos kūrybinės dirbtuvės. Užduotis parenkama priklausomai nuo amžiaus. Parodomas trumpas mokomasis 10 min. filmukas apie laivą Kurėną.

Programos pavadinimas	Ugdymo pakopa, dalykas	Mokinių pasiekimai	Metodai	Trukmė
„Lietuvos pamarys ir laivadirbystė“	5 – 12 kl. mokiniams. Dailė, Istorija, Geografija	<b>Dailė.</b> - Sužinoma apie pamario žvejų buitį, laivybos istoriją. - Išmokstama atskirti laivus pagal tipus. <b>Istorija.</b> - sužinoma apie Lietuvos pamario žvejų istoriją. <b>Geografija.</b> - Susipažinama su pamario žvejų geografija.	Mini paskaita, Diskusija, Aktyvus klausinėjimas, praktinė užduotis, mini video filmo peržiūra, refleksija.	90 min.

### Namų darbai:

- Pasigaminti savo laivelį.

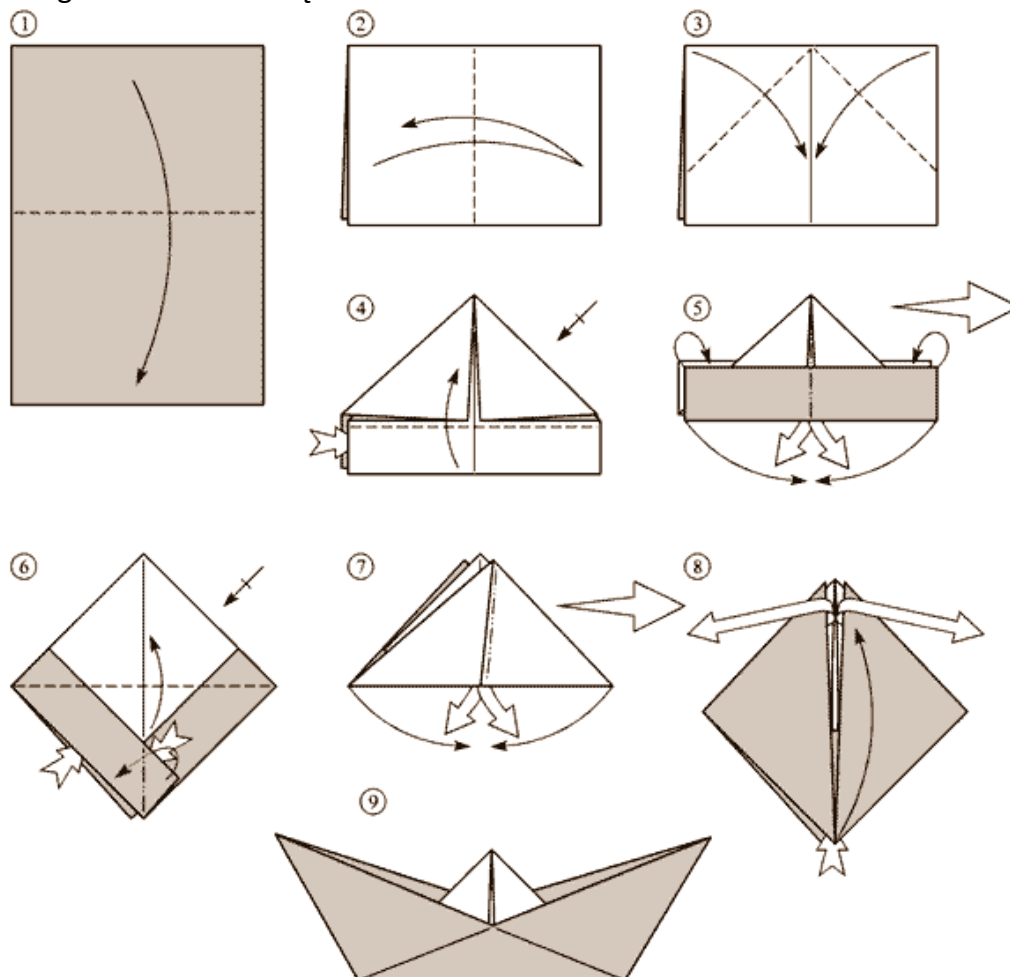

Pirmiausia mums reikia perlenkti lapą pusiau. Po to tą lapą vėl lenkiame pusiau ir vėl atlenkiame. Per vidurį perlenkto lapo turėtų matytis linija. Dabar viršutinius kampus sulenkiame prie vidurio linijos. Lapo apačioje, po nulenktais kampais, turėtų likti kraštas. Šia vietą išskiriame ir perlenkto lapo puses atlenkiame atskirai viena nuo kitos iki vietos kur baigiasi užlenkti kampai. Tada tuos kraštus užlenkiame į viršų. Turėtume gauti kažką panašaus į kepurę. Po to ištempiname centrinius kepurės taškus ir padarome kvadratą. Paskui apatinius kepurės kampus iš abiejų pusių atlenkiame į smaigalį. Tada vėl ištempiname į šonus centrinius kepurės taškus. Kai tai padarome, atlenkiame apatinius lankstinio kraštus iki kepurės vidurio. Galiausiai, paėmę už lankstinio šoninių kampų, ištempiname kepurę. Štai taip reikia išlankstyti popierinį laivelį.